



**VII МЕЖДУНАРОДНЫЕ НАУЧНЫЕ ЧТЕНИЯ
(В.П. ВОЛОГДИНА)**

**Сборник статей
Международной научно-практической конференции
19 февраля 2017 г.**

МОСКВА
ЕВРОПЕЙСКИЙ ФОНД ИННОВАЦИОННОГО РАЗВИТИЯ
2017

УДК 001.1

ББК 60

Редакционная коллегия

- **Сукиасян Асатур Альбертович**, кандидат экономических наук, доцент, (отв. редактор);
- **Вельчинская Елена Васильевна**, кандидат химических наук, доцент;
- **Иванова Нионила Ивановна**, доктор сельскохозяйственных наук, профессор;
- **Почивалов Александр Владимирович**, доктор медицинских наук, профессор;
- **Прошин Иван Александрович**, доктор технических наук, доцент;
- **Смирнов Павел Геннадьевич**, кандидат педагогических наук, профессор;
- **Хромина Светлана Ивановна**, кандидат биологических наук, доцент;
- **Шилкина Елена Леонидовна**, доктор социологических наук, профессор;
- **Шляхов Станислав Михайлович**, доктор физико-математических наук, профессор;
- **Юсупов Рахимьян Галимьянович**, доктор исторических наук, профессор.

Ш 10

VII Международные научные чтения (памяти В.П. Вологодина): Сборник статей Международной научно-практической конференции (19 февраля 2017 г., г. Москва). - Москва: ЕФИР, 2017. – 22 с.

ISBN 978-5-9906441-0-6

Настоящий сборник составлен по итогам **VII Международных научных чтений (памяти В.П. Вологодина)**, состоявшихся 19 февраля 2017 г. в г. Москва. В сборнике статей рассматриваются современные вопросы науки, образования и практики применения результатов научных исследований

Сборник предназначен для научных и педагогических работников, преподавателей, аспирантов, магистрантов и студентов с целью использования в научной работе и учебной деятельности.

Все статьи проходят рецензирование (экспертную оценку), стилистическую и редакционную правку.

Ответственность за аутентичность и точность цитат, имен, названий и иных сведений, а так же за соблюдение законов об интеллектуальной собственности несут авторы публикуемых материалов.

Сборник статей постатейно размещён в научной электронной библиотеке eLibrary.ru и зарегистрирован в наукометрической базе РИНЦ (Российский индекс научного цитирования) по договору № 439-02/2015К от 9 февраля 2015г.

УДК 001.1

ББК 60

ISBN 978-5-9906441-0-6

© ООО «ЕФИР», 2017

© Коллектив авторов, 2017

СОДЕРЖАНИЕ

ТЕХНИЧЕСКИЕ НАУКИ

Комаров А.А.

ПОВОРОТНАЯ ШПИНДЕЛЬНАЯ БАБКА ДЛЯ ТОКАРНО-ВИНТОРЕЗНОГО СТАНКА

ЭКОНОМИЧЕСКИЕ НАУКИ

Киварина М.В.

СОЦИАЛЬНАЯ РОЛЬ ПРЕДПРИНИМАТЕЛЬСТВА: СУЩНОСТЬ И ЭТАПЫ РАЗВИТИЯ

Насыбулина В.П.

ДОХОДЫ И УРОВЕНЬ РЕАЛЬНОЙ ЗАРАБОТНОЙ ПЛАТЫ НАСЕЛЕНИЯ РОССИИ

ФИЛОЛОГИЧЕСКИЕ НАУКИ

Матросова Н.Н.

НЕВЕРБАЛЬНЫЕ СРЕДСТВА ОБЩЕНИЯ КАК НЕОТЪЕМЛЕМАЯ СОСТАВЛЯЮЩАЯ ПРОЦЕССА КОММУНИКАЦИИ В ПРОФЕССИОНАЛЬНОЙ ДЕЯТЕЛЬНОСТИ ПЕРЕВОДЧИКА

ЮРИДИЧЕСКИЕ НАУКИ

Лысенко Д.В., Коршунов С.В.

К ВОПРОСУ О ВВЕДЕНИИ АДМИНИСТРАТИВНОЙ ОТВЕТСТВЕННОСТИ ЗА ЖЕСТОКОЕ ОБРАЩЕНИЕ С ЖИВОТНЫМИ

ТЕХНИЧЕСКИЕ НАУКИ

Комаров Андрей Анатольевич

канд. техн. наук, доцент ОТИ НИЯУ МИФИ,

г. Озерск, Челяб. обл., РФ

E-mail: AAKomarov@mephi.ru

Липина Юлия Евгеньевна

преподаватель ОТИ НИЯУ МИФИ

г. Озерск, Челяб. обл., РФ

E-mail: YELipina@mephi.ru

Маклаков Андрей Иванович

техник кафедры ТМ и МАХП ОТИ НИЯУ МИФИ

г. Озерск, Челяб. обл., РФ

E-mail: OTIkafTM@mephi.ru

ПОВОРОТНАЯ ШПИДЕЛЬНАЯ БАБКА ДЛЯ ТОКАРНО-ВИНТОРЕЗНОГО СТАНКА

Аннотация

Устройство позволяет обрабатывать конические поверхности и нарезать конические резьбы различной конфигурации. В ходе патентного поиска и литературного обзора аналогов разработанной конструкции и метода обработки выявлено не было. Оформлена заявка на изобретение.

Ключевые слова

Устройство для обработки тел вращения

Конические поверхности являются неотъемлемыми конструктивными элементами многих деталей машин. Узлы, применяемые, в частности, в нефтегазовой промышленности, могут содержать конические трубные резьбы. Обработка подобных элементов на универсальных станках является весьма сложной технологической задачей, требующей применения различного рода специальных приспособлений. В настоящее время обработка конических поверхностей резанием, а также нарезание конической резьбы, осуществляется на токарно-винторезных станках при помощи копировальной линейки или специальной плашки, на специальных резьбонарезных станках, либо на станках с ЧПУ, реализующих синхронизацию поперечной и продольной подач.

В Озерском технологическом институте - филиале НИЯУ МИФИ разработан специальный модуль для токарно-винторезного станка, обеспечивающий поворот шпинделя, с целью обработки конических поверхностей и конической резьбы, без применения синхронизации продольной и поперечной подач, копировальной линейки, специальной плашки или других специальных приспособлений, включающий установленную на станину станка дополнительную шпиндельную бабку, имеющей возможность поворота в горизонтальной плоскости. Модуль получил название «Поворотная шпиндельная бабка» (далее ПШБ). [1, с.226].

ПШБ может быть смонтирована и использоваться на любом отечественном или зарубежном универсальном токарном или токарно-винторезном станке, длина станины которого достаточна для применения приспособления (рисунок 1).

Конструктивно данное устройство представляет собой дополнительную шпиндельную бабку, устанавливаемую на станину 11 базового станка. Дополнительная шпиндельная бабка имеет возможность поворота и закрепления в горизонтальной плоскости четырьмя крепежными болтами с фиксацией оси.

Дополнительная шпиндельная бабка включает корпус 7, в котором размещен вал привода 3 дополнительной шпиндельной бабки, свободный конец которого крепится в патроне 2 базового станка. Вал 3 связан с основным валом разработанного устройства через шарнир равных угловых скоростей 6

(шрусовый шарнир). На валу дополнительной шпиндельной бабки установлен шпindelь 4 и патрон 8 для зажима обрабатываемой детали 5.

Корпус 7 дополнительной шпиндельной бабки устанавливается на станину 11 базового станка и поворачивается вокруг оси.

Вал 3 привода дополнительной шпиндельной бабки закрепляется в трехкулачковом патроне 2 (погрешность закрепления не более 0,01 мм).

Вращение шпинделя базового станка передается на вал 3 привода, который передает крутящий момент на разработанное поворотное устройство для осуществления вращения шпинделя 4 и патрона 8.



Рисунок 1 – Принципиальная схема ПШБ

Привод ПШБ должен обеспечить передачу крутящего момента от шпинделя базового станка к шпинделю ПШБ, а также возможность поворота оси вращения с сохранением равномерности угловой скорости.

Вращение шпинделя базового станка передается на вал привода, закрепленный в трехкулачковом патроне. Вал привода передает крутящий момент на внутреннюю обойму приспособления, за счет которого осуществляется поворот оси вращения. Конструкция ломающегося привода обеспечивает равномерность передачи крутящего момента в рабочем диапазоне углов поворота (до 32°). Максимальный допустимый крутящий момент составляет 1,75 кН·м, это меньше максимального крутящего момента станка, однако достаточно для осуществления процесса резания. Ось поворота привода становится осью поворота ПШБ.

Корпус ПШБ устанавливается на стол и поворачивается вокруг оси гладкого болта.

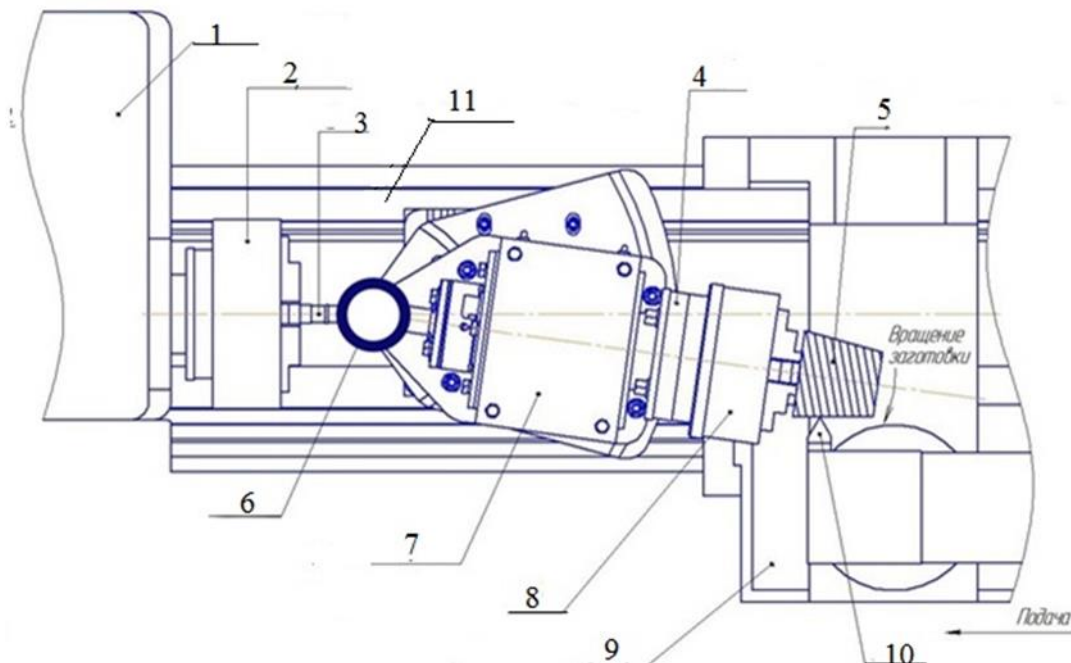
Поворотная шпиндельная бабка для токарно-винторезного станка позволяет обрабатывать конические поверхности и конические резьбы, с углом при вершине конуса до 30°.

Достоинство приспособления:

- 1 Не требуется синхронизации продольной и поперечной подач инструмента.
- 2 Не требуется высокой квалификации токаря.
- 3 Не требуется применения специальных приспособлений и специального инструмента.
- 4 Возможно использование ПШБ на токарно-винторезных станках различных моделей.
- 5 Невысокая себестоимость изготовления ПШБ.

6 Применение данного устройства на мелких предприятиях машиностроительной, нефтегазовой, химической и других отраслей, на которых применяются универсальные токарно-винторезные станки,

а объем выпуска деталей с коническими поверхностями и коническими резьбами сравнительно невелик [2].

Список используемой литературы:

1. XV всероссийская научно-практическая конференция «Дни науки-2015». 100-летию со дня рождения Ю.И. Корчемкина: Материалы конференции. Озерск, 17-18 апреля 2015 г. – Озерск: ОТИ НИЯУ МИФИ, 2015 – 258 с.
2. Заявка №2016115450/20 (024319)/ дата подачи 20.04.2016. Устройство для обработки тел вращения на базовом токарном станке.

© Комаров А.А., 2017

Киварина Мария Валентиновна
доктор экон. наук, профессор НовГУ
г. Великий Новгород, РФ
E-mail: Mariya.kivarina@novsu.ru

СОЦИАЛЬНАЯ РОЛЬ ПРЕДПРИНИМАТЕЛЬСТВА: СУЩНОСТЬ И ЭТАПЫ РАЗВИТИЯ

Аннотация

Одной из актуальных проблем в настоящее время выступает проблема поиска эффективных методов оценки социальных издержек рыночной экономики в целом, и социальной роли предпринимательства в частности. Цель исследования – раскрыть сущность и природу процесса социализации предпринимательства, изучить его эволюцию. В статье обосновано возрастание роли бизнеса как ключевого субъекта социальных отношений, на основе чего сделан вывод об объективной необходимости социализации предпринимательской деятельности, способствующей консолидации общества и повышению эффективности функционирования экономики.

Ключевые слова

предпринимательство, социализация предпринимательства, социальная ответственность, бизнес, эволюция

Одним из важнейших факторов, определяющим современные перспективы развития российской экономики, выступает культура взаимоотношений органов власти, бизнес-структур, некоммерческих организаций, населения и других заинтересованных сторон. Происходящие в России преобразования приобретают все более выраженную тенденцию формирования демократических основ гражданского общества и усиления социальной направленности предпринимательства.

Предпринимательская деятельность представляет собой один из многоаспектных, комплексных и противоречивых экономико-социо-культурных феноменов в истории хозяйствования человечества. Многозначность данного явления определяется, прежде всего, разнообразием методологических, категориальных и концептуальных подходов, а также способов его исследования. Современное предпринимательство представляет собой особый вид человеческой деятельности, и в качестве объекта исследования изучается многими общественными науками, среди которых экономическая теория, история экономики, история, социология, культурология, право, психология, конфликтология, а также другие науки и их отдельные отрасли. В результате, до настоящего времени не сформирована единая целостная теория предпринимательства. Главными причинами этого, на наш взгляд, являются: релятивизм экономической теории, обуславливающий эволюционное развитие научных концепций и взглядов на предпринимательство одновременно с эволюцией самого общества; относительно периферийное место теории предпринимательства в истории экономической мысли; несоответствие «новаторских» начал предпринимательской деятельности базовой доктрине экономической теории о всеобщем равновесии.

Предпринимательство следует рассматривать не только как экономическую, но и как историческую категорию, поскольку оно не является чем-то однозначно заданным, окончательно сложившимся и постоянным. С развитием общественных отношений, изменяются содержание и форма предпринимательской деятельности, расширяется сфера ее приложения. Развитие предпринимательства, являющегося продуктом рыночной системы хозяйствования, неразрывно связано с эволюцией всей хозяйственной жизни общества.

Исходным пунктом формирования предпринимательских инициатив исторически стала торговая деятельность. В древние времена производство не было ориентировано для работы на рынок, поэтому деятельность первых торговцев (купцов) была направлена на преодоление несоответствий между

рыночным спросом и предложением, а в качестве источников их доходов выступала разница в ценах, перемещаемых с одного рынка на другой товаров. Следовательно, в данный исторический период содержание предпринимательской деятельности ограничивалось использованием возникающих рыночных неравновесий [1, с. 32].

На этапе зарождения предпринимательства основным занятием населения было сельское хозяйство. Соответственно, на удовлетворение данных нужд было направлено и предпринимательство. Развивались кузнечные, гончарные, ткацкие ремесла. Торговля была направлена на реализацию сельскохозяйственной продукции и на обеспечение крестьян орудиями труда.

На последующее развитие предпринимательства заметное влияние оказала конкуренция, которая заставила отдельных ремесленников объединяться в артели. На примере артелей была осознана выгода организации объединенного производства. Так появились казенные предприятия. Усилиями частного и государственного секторов производительные силы постепенно наращивались, превращая предпринимательство в самостоятельный экономический институт.

Дальнейшее капиталистическое развитие стран Запада начала XX века характеризовалось интенсификацией процессов социализации, под которыми понималось в первую очередь наложение на бизнес социальной ответственности, подразумевающей определенный уровень экономической, правовой, этической и дискреционной ответственности предпринимательства перед всеми заинтересованными сторонами [2].

Первоначально социальная ответственность бизнеса носила стохастический характер филантропии – альтруистической деятельности, направленной на оказание помощи неимущим, благотворительность и меценатство, с целью повышения качества жизни населения. В подобном контексте социальную ответственность предпринимательства следует рассматривать не как самостоятельный институт, а как инициативную деятельность бизнеса по добровольному увеличению принятых на себя социальных расходов.

Со второй половины XX века под влиянием последствий мировых войн и Великой депрессии заметно активизировалось профсоюзное движение за права работников, а также государственное регулирование экономики, что нашло отражение в принятии целого ряда нормативно-правовых актов в области трудового, социального и экологического законодательства. В результате сформировались так называемые национальные модели «государств всеобщего благосостояния», которые предполагали, что государства создают благоприятную экономическую, политическую, правовую и социальную среду для устойчивого роста благосостояния всего населения в тех сферах, где рынок терпит фиаско. Таким образом, социальная ответственность предпринимательства постепенно трансформируется из филантропии в социальный институт, инициированный государством, то есть носящий экзогенную природу.

Конец XX в., характеризующийся началом перехода наиболее развитых западных стран к постиндустриальной системе хозяйствования, заметно активизировал осознанность социальной ответственности предпринимательства, что обусловило ее выход на новую стадию развития, сменив характер с экзогенного (направленного на рост статей социальных расходов бизнеса) на эндогенный (выражающийся в наращивании конкурентных преимуществ и построение гармоничных отношений со всеми заинтересованными сторонами). В настоящее время социальная ответственность предпринимательства находит свое выражение в осознании, что вся предпринимательская среда должна быть ориентирована на интересы сообщества, ресурсы которого ею используются [3].

Таким образом, можно выделить три этапа социализации предпринимательства: первый этап – социальная индифферентность предпринимательства; второй этап – экзогенная социальная ответственность; третий этап – эндогенная социальная ответственность предпринимательства.

В дальнейшем под давлением постоянно растущих рисков и угроз, возникающих в результате перехода развитых стран к постиндустриальному обществу и активизации процессов глобализации, проблема социализации предпринимательства становилась все более актуальной. В настоящее время социально ответственный бизнес выступает одним из основных элементов формирования развитого гражданского общества. Это в свою очередь способствует созданию благоприятных условий для

привлечения инвестиций, существенно повышает мотивацию труда и ответственность за его конечные результаты, что в итоге предопределяет эффективность функционирования всей экономической системы страны.

Список использованной литературы:

1. Бусыгин А. Предпринимательство: основной курс. Учебник для вузов в 2-х кн. / А.В. Бусыгин. – Москва: Интерпракс, 2007. – 640 с.
2. Maignan, I. Measuring corporate citizenship in two countries: the case of the United States and France / I. Maignan, O. Ferrell // Journal of Business Ethics. – 2000. – Vol. 23. – №3. – P. 283-297.
3. Дворцов Ю.В. Место среднего бизнеса в социальном развитии общества // Проблемы современной экономики. – 2010. – №3 (35). [Электронный ресурс]. Режим доступа: <http://www.m-economy.ru/art.php?nArtId=3246>

© Киварина М.В., 2017

УДК 331.5

Насыбулина Вероника Павловна

канд. эконом. наук, доцент

КФ им. Г.В. Плеханова,

г. Краснодар

E-mail navika70@inbox.ru

ДОХОДЫ И УРОВЕНЬ РЕАЛЬНОЙ ЗАРАБОТНОЙ ПЛАТЫ НАСЕЛЕНИЯ РОССИИ

Аннотация

В условиях антикризисного управления показатели доходов и заработной платы населения становится более значимой, особенно с точки зрения оперативной адаптации населения к изменяющейся внешней среде и создания нового уровня жизни. В статье рассмотрены основные аспекты доходов населения в целом по России.

Ключевые слова

Доходы населения, безработица, занятость, уровень безработицы, кризис, трудоспособное население, заработная плата, инфляция.

Реальные располагаемые денежные доходы населения и реальная заработная плата продолжили свое падение в январе 2016 г. Реальные располагаемые денежные доходы населения снизились в январе 2016 г. по сравнению с аналогичным периодом 2015 г. на 6,3%, а реальная заработная плата – на 6,1%⁵. Реальный размер назначенных пенсий остался практически неизменным и составил 100,8% от уровня аналогичного периода 2015 г., что можно объяснить эффектом «низкой базы».[6, с.14]

По предварительным данным Росстата заработная зарплата в сфере государственного управления и обеспечения военной безопасности; социального страхования снизилась в 2015 г. по сравнению с 2014 г. на 1,5% в номинальном выражении. Наименьший рост номинальной среднемесячной начисленной заработной платы работников организаций в 2015 г. по сравнению с 2014 г. наблюдался в сфере издательской и полиграфической деятельности и тиражировании записанных носителей информации (на 1,3%), а также в сфере финансовой деятельности (на 1,7%). В целом в реальном выражении заработная плата снизилась практически во всех сферах экономической деятельности, за исключением рыболовства и рыбоводства, где в номинальном выражении заработная

плата в 2015 г. увеличилась на 25,6%.

Май 2016 года стал девятнадцатым месяцем падения реальных доходов населения в ходе текущей экономической рецессии. Сокращение реальных располагаемых денежных доходов российского населения в мае 2016 года составило 5,7% по отношению к маю прошлого года, что выше средних темпов сокращения доходов за весь наблюдаемый период (-4,5% за девятнадцать месяцев спада) и совпадает с показателями за январь текущего года. [3, с.7]

В отношении начисленных заработных плат в мае 2016 года статистика также зафиксировала падение, хотя и минимальное за весь рассматриваемый период: в реальном выражении по отношению к майскому показателю 2015 года они сократились на 1%. Таким образом, с февраля текущего года изменения в заработной плате находятся в зоне, близкой к нулю, что свидетельствует о постепенной стабилизации динамики этой компоненты доходов населения.

Наконец, реальные пенсии в мае 2016 года потеряли, как и в апреле, 4,3% своей стоимости по отношению к показателю за соответствующий прошлого года. Динамика пенсий в реальном выражении определяется величиной ежегодной индексации, с одной стороны, и изменениями потребительских цен, с другой. Поскольку индексация в текущем году уже была проведена, а рост потребительских цен, как было показано в предыдущих Население России в 2016 году.

Анализ динамики доходов населения в соотношении с их уровнем до начала текущего спада позволяет измерить совокупный (накопленный) эффект падения доходов за прошедшие девятнадцать месяцев. Наши оценки показывают, что относительно показателей за октябрь 2014 года, который стал последним месяцем роста, потери в реальных доходах населения по состоянию на апрель текущего года составили 9,3%, в реальных пенсиях — 6,1%, а в реальных заработных платах — 4,9%.

В соответствии с постановлением Правительства РФ от 10 марта 2016 г. №178 была установлена величина прожиточного минимума на душу населения и по основным социально-демографическим группам населения в целом по Российской Федерации за IV квартал 2015 г. Согласно указанному постановлению Правительства РФ, величина прожиточного минимума на душу населения установлена в размере 9452 руб., для трудоспособного населения – 10187 руб., для пенсионеров – 7781 руб. и для детей – 9197 руб. Следует отметить, что величина прожиточного минимума на душу населения за IV квартал 2015 г. снизилась по сравнению с предыдущим кварталом на 2,3%, а по сравнению с I кварталом – на 2,2%.

Сокращение величины прожиточного минимума за IV квартал года по сравнению с III и I кварталом – это относительно редкое явление. Так, начиная с 1995 г. снижение величины прожиточного минимума за IV квартал года по сравнению с III кварталом наблюдалось помимо 2015 г. также в 1997 г., 2009 г., 2011 г. и 2013 г., а снижение величины прожиточного минимума за IV квартал по сравнению с I кварталом – как в 2015 г., так и в 2011 г.

Очевидно, что динамика МРОТ существенно отстает от роста прожиточного минимума, что уже само по себе не может считаться нормой. За рассматриваемый период уровень МРОТ увеличился на 1,43, в то время как прожиточный минимум россиянина вырос почти в два раза.

Если в 2009 году уровень МРОТ по отношению к прожиточному минимуму составлял 84%, то уже к 2016 году это значение снизилось до 62%. Ни прожиточный минимум, ни МРОТ в настоящее время не определяют реальную величину заработной платы в России. Рассчитываемые и утверждаемые Правительством РФ показатели МРОТ и прожиточного минимума носят в большей степени статистический характер, нежели отражают реальную картину движения заработной платы.

На уровень реальной заработной платы влияет также и безработица. В ноябре 2016г., по итогам выборочного обследования рабочей силы, 4,1 млн. человек классифицировались как безработные (в соответствии с методологией Международной Организации Труда). В государственных учреждениях службы занятости населения в качестве безработных было зарегистрировано 0,8 млн. человек, в том числе 0,7 млн. человек получали пособие по безработице. Уровень безработицы в ноябре 2016г. составил 5,4% (без исключения сезонного фактора).

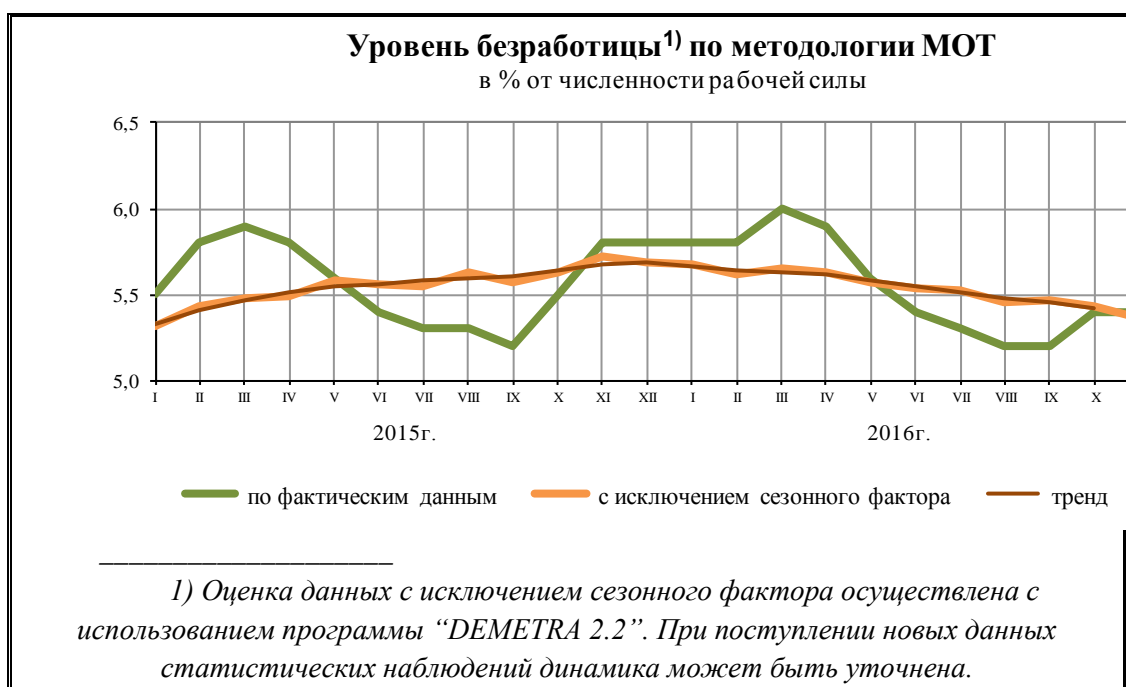

Низкий уровень заработной платы сдерживает развитие всего общественного воспроизводства. Мировой опыт, накопленный за долгий путь исторического развития, показал, что население, имеющее низкий уровень доходов, выбывает из участия в движении капитала, не вкладывая и не инвестируя средства в экономику.[4, с.384]

Список использованной литературы:

1. Закон РФ «О занятости в РФ» от 19.04.1991 г. № 1032/1 (в ред. От 10.01.2003г.) Опубликовано 02.11.2015.
2. Статистический бюллетень Федеральной службы государственной статистики. 2015г
3. Институт социальной политики. Население России в 2016 году: доходы, расходы и социальное самочувствие. Мониторинг НИУ ВШЭ. Июль 2016 / под ред. Л.Н. Овчаровой. – М.: НИУ ВШЭ, 2016.
4. Федеральная служба по труду и занятости//Электронный ресурс/режим доступа:<http://www.rostrud.ru>.
5. Бережная Э. В., Опалева О. Д. Проблемы совершенствования формирования заработной платы в современных условиях // Молодой ученый. — 2015. — №12. — С. 383-386.
6. Александрова Е.Н., Насыбулина В.П., Андреева Н.В. Глобальный финансовый кризис: краткий обзор определяющих факторов, текущего состояния и перспектив развития// Финансы и кредит. 2010. №2 (386). С 19-24.
7. Институт социального анализа и прогнозирования. Ежемесячный мониторинг социально-экономического положения и самочувствия населения 2015 г. – февраль 2016 г.

© Насыбулина В.П., 2017

Матросова Наталия Николаевна

кандидат филологических наук,
доцент кафедры «Коммуникационные исследования и технологии»
Московского политехнического университета (Московский Политех),
г. Москва, РФ
E-mail: italia_bella@mail.ru

НЕВЕРБАЛЬНЫЕ СРЕДСТВА ОБЩЕНИЯ КАК НЕОТЪЕМЛЕМАЯ СОСТАВЛЯЮЩАЯ ПРОЦЕССА КОММУНИКАЦИИ В ПРОФЕССИОНАЛЬНОЙ ДЕЯТЕЛЬНОСТИ ПЕРЕВОДЧИКА

Аннотация

В статье рассматриваются некоторые аспекты невербальной культуры поведения, знание которых необходимы учащимся, обучающимся по направлениям подготовки «Перевод и переводоведение», «Лингвистика».

Ключевые слова

Профессиональная деятельность переводчика, невербальные средства общения, культура невербального поведения.

В процессе межкультурной коммуникации переводчик выступает посредником взаимодействия, поэтому он должен не только владеть иностранными языками, но и иметь разносторонние знания о культуре, традициях, ценностях и специфических особенностях различных народов с целью максимально полной передачи смысла иноязычного высказывания. Невербальное общение является неотъемлемой частью повседневной жизни людей и помогает им наиболее полно выразить чувства, эмоции и отношение к происходящему, поэтому очень важно уметь правильно оценить поведение собеседников: их жесты, мимику, движения. Для переводчиков этот навык играет первостепенную роль.

Таким образом, перевод – не просто передача смысла слов собеседника, это и отражение его чувств, намерений, эмоционального состояния, национально-культурных особенностей поведения и восприятия жизни.

Невербальное общение – это взаимодействие, осуществляемое без использования языковых и речевых средств выражения, но с помощью жестов, движений, прикосновений, контакта глаз и т.д. Известный психолог Джеймс Борг утверждает: «Разум рождает мысли. Мысли рождают чувства. Чувства «просачиваются» через язык телодвижений (жесты, мимику, интонацию). «Читая» телодвижения, Вы узнаете, что чувствует человек, а следовательно, читаете его мысли» [3].

Невербальная коммуникация выполняет определённые функции:

- передаёт чувства, настроение, психоэмоциональное состояние собеседников;
- создаёт образ партнёра по общению: отражает его социальный статус или принадлежность к определённой группе или субкультуре, показывает отношение к людям, к ситуации общения и к теме разговора;
- свидетельствует о характере, типе (дружеские или деловые отношения) и динамике взаимоотношений участников коммуникации (расположенность к общению, заинтересованность, желание или нежелание дальше продолжать беседу).

Невербальное общение, взаимодействуя с вербальным, может:

- дополнять его (уточняя высказывание и делая его более выразительным, например, объятие или рукопожатие при встрече);
- опровергать (если собеседник говорит, что ему очень интересно вас слушать, но при этом зеваает, постоянно смотрит на часы, отводит взгляд);

- замещать вербальное сообщение (например, использование жестов в шумных помещениях);
- регулировать разговор (поворот головы в сторону собеседника во время предоставления ему слова, прикосновения).

Невербальные средства общения выражаются в нескольких формах:

1. Фонационные средства:

- экстралингвистические (темп речи, паузы, кашель, смех, вздох);
- паралингвистические (вокальные качества голоса, тембр, диапазон);
- просодические (интонация, тон; логическое, синтагматическое и фразовое ударения).

2. Оптико-кинетические средства:

- выразительные движения (походка, жесты, осанка, позы, мимика);
- окулесические (частота, длительность и направление взгляда).

3. Тактильные средства (слух, обоняние, вкус, осязание).

4. Пространственно-временные средства:

- проксеменные (расположение собеседников и дистанция между ними);
- хронемные (способ использования времени: монохронный или полихронный).

5. Знако-символические средства (поступки человека, окружающие его предметы; особенности почерка и т.д.).

Причины, по которым переводчикам важно знать о культуре невербального общения:

Во-первых, около 70% всей информации передаётся с помощью невербальной коммуникации.

Во-вторых, невербальное поведение неосознанно, спонтанно и поэтому передаёт наиболее достоверную информацию о собеседниках, их эмоциях, намерениях и помогает лучше их понять.

В-третьих, невербальное поведение зависит от культурно-национальной принадлежности человека. Было установлено, что одинаково у всех людей выражаются только основные эмоции: счастье, печаль, страх, гнев, удивление, презрение. Остальные же аспекты невербального поведения зависят от множества факторов, в том числе и от культурных различий.

Чтобы избежать серьёзных ошибок, переводчикам необходимо знать, что и когда приемлемо при общении с представителями других культур. Их задача – произвести приятное впечатление на собеседника и установить с ним дружеские отношения, показать заинтересованность в беседе и готовность к сотрудничеству. Переводчик должен осознавать, что в зависимости от его невербального поведения, он может вызвать как положительное, так и отрицательное отношение к себе. К тому же, ему необходимо следить за «языком тела» оратора и его команды, чтобы правильно оценить ситуацию и сделать адекватный перевод. Чтобы правильно понимать и интерпретировать высказывания, переводчик и оратор должны иметь единое восприятие и понимание правил и элементов невербального общения. Только при таком условии переводчик может прогнозировать невербальное действие говорящего. Прогнозирование является чрезвычайно важным элементом переводческой деятельности. Предугадывание того, что хочет донести оратор, является не только результатом наличия общей культуры и фоновых знаний у переводчика, но также результатом его умения интерпретировать невербальное поведение.

При общении с представителями других культур переводчику необходимы следующие навыки:

- способность воспринимать и понимать невербальное поведение собеседников и учитывать принятую информацию при переводе высказывания;
- умение сохранять логическую и эмоциональную составляющую текста оригинала, осуществлять переводческую деятельность в соответствии с ситуацией общения и нормами поведения культур, регулировать взаимодействие и переключаться с одного невербального кода на другой;
- выбор соответствующих национальному этикету и ситуации средств невербального общения во время поздравления, просьбы, приветствия, прощания, извинения.

Ниже представлена систематизированная информация о некоторых особенностях невербальной культуры поведения в разных странах. Для более эффективного усвоения информации рекомендуется дополнительно использовать наглядные материалы.

Невербальное поведение в разных странах

Кивать головой

Да → Россия

Приветствие → Китай, Россия

Нет → Болгария, Турция, Греция, Румыния, Македония, Индия

«Я внимательно вас слушаю», но не обязательное согласие → Япония

Сомкнуть в кольцо указательный и большой пальцы (жест «ОК»)

Согласие, «всё в порядке» → Америка, англоязычные страны, Россия

Ноль, «пустое место», недоверие к словам собеседника → Франция

Деньги → Япония

Неприличный жест → Бразилия, Турция, Греция, Мальта

Приставить к виску указательный палец (или покрутить пальцем у виска)

Глупость → Франция, Россия

Признак высокого интеллекта, кто-то сказал что-то остроумное → Голландия

Приставить к щеке выпрямленный указательный палец и покрутить им

Одобрение → некоторые области Италии

Махать рукой из стороны в сторону

Прощание → Россия, Северная Америка

Подзывать кого-то или останавливать машину → Центральная Америка, Африка

Нецензурный жест → Греция

Считать что-либо

Загибать пальцы внутрь ладони (начиная с мизинца) → Россия

Загибать пальцы внутрь ладони (начиная с большого пальца) → Китай

Разгибать пальцы (начиная с мизинца) → Америка, большинство стран Европы

Расставить два пальца в виде латинской буквы V

Оскорбление, грубая просьба замолчать (если ладонь повернута к себе) → Англия, Австралия

«Победа» (если ладонь повернута к собеседнику) → Англия, Австралия

В любом случае «победа» → большинство стран Европы

Оскорбление → Греция, Турция

Цифра «2» → Россия

Поднять руку, поворачивая ладонь от себя и сгибая её вперёд и назад

Прощание → Россия

Поднять руку, ладонью к себе, и сгибать её вперёд и назад

Прощание → Италия

Очень медленно водить ладонью из стороны в сторону

Прощание → Англия

Обниматься и хлопать друг друга по спине

Прощание, приветствие → Латинская Америка

Касаться кончиками пальцев подбородка

Отрицание → Мальта

Покачивать ладонями из стороны в сторону

Отрицание → Япония

Резко откинуть голову назад, поднять подбородок и брови и цокать языком

Отрицание → Арабские страны

Стукнуть себе по голове

Глупая идея → Франция, Италия

Ударить ладонью по лбу

Глупая идея, возмущение по отношению к собеседнику → Германия

Быть довольным собой → Англия, Испания

Забыть что-то; сожаление, разочарование → Россия

Стукнуть себя по лбу и вытянуть указательный палец вверх

Оценить ум собеседника и его идею, хотя идея немного «сумасшедшая» (если палец направлен не вверх, а в сторону) → Голландия

Скрещенные указательные пальцы, приложенные к губам

Призыв к тишине, сохранению молчания → Китай

Приложить указательный палец к губам

Призыв к тишине, сохранению молчания → Россия, Китай

Приложить указательный палец к губам

Секретная информация → Россия, Германия

Приложить палец к носу

Секретная информация → Англия

Приложить палец к носу

Предупреждение об опасности → Италия

Постукивать указательным пальцем по носу (или потирать нос)

Предупреждение об опасности, недоверие → Италия, Франция

Алкогольное опьянение → Голландия

Конспирация, секретность → Англия

Поднять вверх большой палец

Одобрение, наивысшая оценка → Россия, США

Желание поймать машину → Америка, Австралия, Англия, Новая Зеландия

Оскорбление → Арабские страны

Грубая просьба замолчать → Греция

Цифра «1» → Италия, Россия

Опустить большой палец вниз

Пропажа или неудача → Россия, США

Признак успеха и удовольствия → Хорватия

Смеяться

Изумление и замешательство → некоторые страны Африки

Слегка коснуться кончиками пальцев подбородка, повернув кисть вперёд

Вместо слова «нет» → Мальта

У человека что-то болит → Франция, Италия

Поднять брови

Восхищение чьей-то идеей → Германия

Скептицизм → Англия

Удивление → Россия

Отказаться разговаривать с человеком, находящимся в одном помещении с вами

Отрицательное отношение к собеседнику → Америка

Общепринятое правило → Англия

Постоянно и пристально смотреть в глаза собеседника

Не принято, грубо → Англия, Северная Америка

Влияние на собеседника, подчёркивает позицию и значимость сообщения говорящего → Испания, Греция и Арабские страны

Неуместно, грубо, означает враждебность → Япония

Не смотреть в глаза

Неискренность, недоверие → Западные страны

Подмигивать

Конфиденциальность → Испания, Франция

Дружелюбие, намёк на тайный смысл слов → Россия

Скука → Северная Америка

Знак детям уйти из комнаты → Нигерия

Делать что-то левой рукой (здороваться, протягивать деньги, подарок)

Оскорбление → Индия, Таиланд, Арабские страны, страны Ближнего Востока

Не касаться другого человека

Недружелюбие → Италия

Касаться другого человека

Недружелюбие, потеря контроля, агрессия → Япония

Двигать пальцем из стороны в сторону

Лёгкое осуждение, угроза или призыв прислушаться к словам → США

Отказ → Голландия

Предупреждение, отказ → Россия

Улыбаться

Внимание, расположенность к собеседнику, доброжелательность → Америка, Германия, Россия

Общая доброжелательность, согласие с собеседником → Япония

В самых различных ситуациях: испытывая радость, неловкость, желая извиниться и даже при трагичном сообщении → Китай

Оттягивать нижнее веко указательным пальцем

«Я всё вижу, я начеку» → Германия, Испания

Секретность → Германия

Прикоснуться к плечу или спине (или похлопать по плечу)

Дружба → Азия

Дружелюбный настрой, при приветствии → Америка

Пренебрежение в форме покровительства, однако, в целом свидетельствует об одобрении →

Корея

Недопустимая вольность → Япония

Постукивать средним и указательным пальцами по столу

Благодарность за чай или вино → Гонконг

Потирать боками указательные пальцы друг о друга, загнув остальные пальцы

Совпадение мнений → Арабские страны, страны Ближнего Востока

Импulsiveивно схватить ладонь и звонко хлопнуть по ней вытянутыми пальцами

Согласие заключить сделку, одобрение шутки → Арабские страны, страны Ближнего Востока

Сложить три пальца «в шепотку» и повернуть вверх

Просьба «не торопиться», «подождать минутку» → Арабские страны, страны Ближнего Востока

Подёргивать большими и указательными пальцами обеих рук одежду на уровне груди, остальные пальцы слегка согнуты и отведены в сторону

Недовольство словами собеседника → Арабские страны, страны Ближнего Востока

Аплодировать

Одобрение в общественных местах → Россия

Стучать кулаками и ногами по твёрдой поверхности, свистеть, кричать

Одобрение в общественных местах → Америка, Германия

Соединить кончики трёх пальцев, поднести их к губам и, высоко подняв подбородок, послать в воздух поцелуй

Восхищение → Франция

Говорить громко

Расположение к собеседнику, открытость → США

Агрессия → Англия

Говорить тихо

Вызывает подозрение; ощущение, что кто-то что-то скрывает → Америка, Россия

Прикладывать ладони к сердцу

Приветствие знакомых → Индия

Обниматься

Приветствие → Латинская Америка, Россия

Поклон (наклон головы и корпуса)

Приветствие → Китай, Япония, Корея

Целоваться

Приветствие → Франция, Испания

Обмениваться рукопожатиями

Приветствие (когда встречаются впервые и прощаются) → Англия

Приветствие (только среди равных по социальному статусу) → Китай

Приветствие → Америка, Россия

Приветствие (только со знакомыми или при знакомстве на официальных встречах) → Корея

Пожать руки, дотронуться до лба, сделав небольшой поклон

Приветствие → Арабские страны

Указывать рукой на грудь

Говорить о себе → Европейские страны

Указывать рукой на нос

Говорить о себе → Япония

**Классификация культур в соответствии с областью изучения
невербальной коммуникации**

Хронемика (использование времени)

— **Монохромные** (время постоянно отслеживается, считается, что время – деньги, не принято опаздывать) → Германия, Северная Америка

— **Полихромные** (о точном использовании времени не задумываются, считается нормой опаздывать) → Россия, Латинская Америка, Франция

Паравербалика (просодические характеристики)

— **Тихие** → Англия, Россия

— **Громкие** → Америка, Италия, Япония, Корея, Китай

— **Медленно говорящие** → Финляндия

— **Средне говорящие** → Германия

— **Быстро говорящие** → Франция, Румыния, Молдавия

Значение контекста высказывания

— **Высоко контекстуальные** (большая часть информации передаётся невербальным способом, важен контекст высказывания) → Россия, Испания, Греция, Италия, Франция, Япония, Китай, Вьетнам, Корея, Латинская Америка, страны Среднего Востока

— **Низко контекстуальные** (основная информация передаётся с помощью слов, не приветствуется двусмысленность) → англоязычные регионы, Скандинавские страны, Германия

Проксемика (расстояние между собеседниками)

— **Маленькое** → Арабские страны, Япония, Италия, Испания, Греция, Франция, страны Южной Америки

— **Среднее** → Англия, Швеция, Швейцария, Германия, Австрия

— **Большое** → часть Северной Америки, Австралия, Новая Зеландия

Такесика (прикосновения)

— **Контактные** (часто касаются при общении) → Арабские страны, Латинская Америка, Южная Европа, часть стран Восточной Европы, Средиземноморские страны

— **Неконтактные** → Страны Азии, Пакистан, Северная Европа

Взгляд в глаза

— **Постоянный, интенсивный** → Арабские страны, страны Средиземноморья и юго-западной части Европы, некоторые страны Северной Европы

— **Умеренный** → Южная Корея, Таиланд, большинство стран Африки

— **Избегают прямого взгляда в глаза** → большинство стран Азии

Виды невербального поведения

— иллюстраторы:

используются, чтобы подчеркнуть или проиллюстрировать некоторые аспекты речи (жестикуляция во время разговора, указание направления рукой);

— адаптеры/манипуляторы:

помогают адаптироваться в окружающей обстановке (касание носа, покусывание губ – адаптивное поведение. Например, если человек расстроен, он может чесать мочку уха или дотрагиваться до одежды, а в затруднительных случаях – почёсывать затылок);

— эмблемы:

передают информацию самостоятельно (кивок или покачивание головой, жест «ОК»);

— эмоции;

— регуляторы:

регулируют поток речи во время общения (рукопожатие; тон голоса, информирующий других о том, что разговор закончен; взгляд, или жесты, приглашающие другого человека вступить в разговор).

Взгляд

Деловой – фиксируется в районе лба собеседника (предполагает создание серьёзной атмосферы делового партнёрства).

Социальный – концентрируется в треугольнике между глазами и ртом (способствует созданию атмосферы непринуждённого светского общения).

Интимный – направлен не в глаза собеседника, а ниже лица – до уровня груди (говорит о большой заинтересованности в общении).

Взгляд искоса – передаёт интерес или враждебность.

Прикосновения

Профессиональные – носят безличный характер, человек воспринимается только как объект общения.

Ритуальные – деловое и дружеское общение (пожатие предплечья, рукопожатия, дипломатические поцелуи).

Дружеские – общение с близкими друзьями или родственниками (касания рук, похлопывание по спине, объятие).

Любовные – общение между влюблёнными или родственниками (поцелуй, прикосновение к голове или лицу).

Предложенная компактно систематизированная информация о невербальных средствах общения и поведения имеет практическую направленность и может быть рекомендована для использования в преподавании спецкурсов и модулей по переводоведению, лингвистике, страноведению. Это даст возможность учащимся более глубоко овладеть знаниями о специфике профессии переводчика, правильно использовать и интерпретировать невербальные средства общения в своей профессиональной деятельности.

Список использованной литературы

1. Мацумото Д. Психология и культура. – СПб.: Питер, 2003.
2. Горянина В.А. Психология общения. Учебное пособие для студентов вузов. – М.: Академия, 2004.
3. Джеймс Борг. Я вижу, о чём Вы молчите. – Изд. Попурри, 2010.
4. Особенности невербального общения в национальных культурах // Аналитика культурологии. – 2011. – В.2.
5. Мощанская Е.Ю. К вопросу о дискурсивном и интегративном подходе в обучении устных переводчиков // Лингвистика, перевод, межкультурная коммуникация, дискурс травелога: тезисы докладов XV международной научно-практической конференции (Екатеринбург, 2013). – Екатеринбург, 2013. – С. 24-31.
6. Мощанская Е.Ю. Формирование умений невербального общения переводчика в рамках спецкурса «Культура невербального поведения» // Современные проблемы науки и образования. – 2014. – № 4.

7. Сапегина Т.А. Коммуникативная культура личности в формировании профессиональных навыков студентов средствами невербального общения // Приволжский научный вестник. – Ижевск: Издательство Самохвалов Антон Витальевич, 2015. – № 3-2 (43). – С. 67-69.
8. Ревикова Е.Д. Невербальные средства общения // Феномен человека. – Подольск: Издательство Автономная некоммерческая организация высшего профессионального образования «Московский областной гуманитарный институт», 2015. – С. 263-264.
9. Тюлькина О.Д. Невербальные средства общения: помощь или помеха в работе переводчика? // Коммуникативные аспекты языка и культуры: сборник материалов XV Международной научно-практической конференции студентов и молодых ученых. – Томск: Издательство Национальный исследовательский Томский политехнический университет, 2015. – С. 109-113.
10. Пушкарева М.Е. Невербальные средства общения в современном языковом пространстве // Идеи молодых – национальное достояние: материалы X Всероссийской научно-практической конференции студентов и магистрантов. – Челябинск: Издательство ЧОУ ВО «Челябинский институт экономики и права им. М.В. Ладوشина», 2015. – С. 271-273.
11. Гайнетдинова О.Р. Невербальные средства общения // Теория и практика современной науки. – Саратов: Издательство ООО «Институт управления и социально-экономического развития», 2016. – № 4 (10). – С. 190-193.
12. Хасанова Д.Р. Невербальные средства общения // Экономика и социум. – Саратов: Издательство ООО «Институт управления и социально-экономического развития», 2016. – № 3 (22). – С. 1329-1332.
13. Оналбаева А.Т. Использование невербальных средств общения в практике преподавания РКИ как средство активизации познавательной деятельности учащихся // Проблемно-информационный подход к реализации целей современного образования: вопросы теории и практики. Материалы XI международной научно-практической конференции. – Нижневартовск: Издательство Нижневартовский государственный университет, 2016. – С. 99-103.

© Матросова Н.Н., 2017

Лысенко Д.В., Коршунов С.В.

Serg.korshunov@mail.ru

Студенты 4 курса юридического факультета

АЧОУ ВО «Московского финансово-юридического университета МФЮА»

Орский филиал

Научный руководитель: О.А.Фомичева,

К.ю.н

Olga-fomicheva@mail.ru

К ВОПРОСУ О ВВЕДЕНИИ АДМИНИСТРАТИВНОЙ ОТВЕТСТВЕННОСТИ ЗА ЖЕСТОКОЕ ОБРАЩЕНИЕ С ЖИВОТНЫМИ

Аннотация

В статье анализируется проблема отсутствия четкой законодательной ответственности за жестокое обращение с животными, многие авторы выделяют определённые признаки преступления, которые не подпадают под статью 245 УК Российской Федерации. Предлагается использовать опыт субъектов Российской Федерации и ввести административную ответственность, включив в кодекс об административных правонарушениях Российской Федерации.

Ключевые слова

жестокое обращение с животными, нравственные устои, животные, административная ответственность.

THE QUESTION OF THE INTRODUCTION OF ADMINISTRATIVE RESPONSIBILITY FOR CRUEL TREATMENT OF ANIMALS

Abstract

The article analyzes the lack of clear legislative responsibility for animal cruelty, many authors, there are certain signs of crime that do not fall under article 245 of the criminal code of the Russian Federation. It is proposed to use the experience of Russian regions and to introduce administrative liability, including the code of administrative offences of the Russian Federation.

Key words

cruelty, moral principles, animals, administrative responsibility.

Жестокое обращение с животными является, грубым нарушением нормы морали и этики, это проявляется в том, что происходит падения нравственных устоев, а так же люди относятся легкомысленно к своим деяниям, то есть не отдают отчета своим поступкам, думая, что не чего не будет если они пнут собаку, кошку или убьют ее.

Так Е. Н. Федик считает, что жестокость по отношению к животным проявляется «... в побоях, причинении вреда здоровью животного (например, членовредительстве животного, длительном лишении его пищи и воды) и т. п.»¹. По мнению М. В. Талана, жестокость к животным может выражаться как в действии, так и бездействии. Действием будет «... систематическое избиение, мучительный способ причинения смерти, использование для соревнований (бой бойцовских собак, петушиные бои), натравливание животных друг на друга»² а бездействием, по его и З. А. Незнамовой мнениям, будет «... лишение животных пищи, воды, помощи».

С учетом устойчивости совершения жестокого обращения с животными в современном

¹ Уголовное право России. Части Общая и Особенная: учебник / под ред. А. В. Бриллиантова. М., 2009. С. 820

² Уголовное право России. Особенная часть: учебник / под ред. Ф. Р. Сундукова, М. В. Талан. М., 2012. С. 521.

российском обществе, а так, же в связи с очевидностью негативного влияния таких деяний на состояние нравственно-этических общественных отношений нужно ввести административное наказание, дабы предотвратить, насилие над животными.

Согласно мнению Р.Б. Осокина, именно падение нравственных устоев среди российских людей в немалой степени повлияло на введение в ряде, субъектов РФ административной ответственности за жестокое обращение с животными³, в случаи если отсутствует состав преступления, предусмотренного ст. 245 УК РФ.

Процесс принятия законов является сложным и на него влияет множество факторов⁴. Необходимость является основным условием к принятию закона. Так, например, предлагается ввести административную ответственность за содержание животного в условиях, приводящих к потере его здоровья, не соответствующих его биологическим особенностям и требования ветеринарно-санитарных правил, прекращения владельцем его жизни. Так же, проведение над животными опытов без обезболивающих и выведение животного из эксперимента причиняющим боль методом. Умерщвление животного за исключением случаев, в которых законодательством города допускается умерщвление животного

По административной ответственности за нарушение правил содержания животных и жестокое обращение, четких статей и комментариев к ним нет. Современное развитие российской модели федеративных отношений предполагает динамичную модернизацию законодательства⁵. Законодательные акты разрабатываются и принимаются на федеральном и региональном уровне. Субъектами Российской Федерации принимаются законы, определяющие административные санкции.

Так в Законе Оренбургской области от 1 октября 2003 г. N 489/55-III-ОЗ "Об административных правонарушениях в Оренбургской области" содержится в статье 35. Выпас животных и птицы в неотведенных местах, говорится что, выпас сельскохозяйственных и домашних животных и птицы в городах и иных населенных пунктах в не отведенных органами местного самоуправления местах, а также безнадзорное нахождение сельскохозяйственных и домашних животных и птицы в общественных местах населенного пункта влечет предупреждение или наложение административного штрафа на граждан в размере до пятисот рублей; на должностных лиц - от двух тысяч рублей до трех тысяч рублей; на юридических лиц - от десяти тысяч рублей до десяти тысяч пятисот рублей⁶. Но в данном законе норм о совершение жестоких действий в отношении животных отсутствуют, что не помешало бы дополнить главу о жестоком обращении в отношении животных.

Наиболее четкое определение и наказание за совершение жестоких действий в отношении животных содержится в законе от 21 ноября 2007 г. № 45 «Кодекс города Москвы об административных правонарушениях», в котором содержится ст. 5.7 «Совершение жестоких действий в отношении животных»⁷. В соответствии с ч. 1 административная ответственность наступает в случае, если действия виновного повлекли гибель или увечье животного. При этом ч. 2–5 данной нормы содержат отдельные составы правонарушений, связанных с совершением жестоких действий в отношении животных:

– содержание (транспортировка) животного в условиях, приводящих к потере его здоровья, не соответствующих его биологическим особенностям и требованиям ветеринарно-санитарных правил,

³ Осокин Р.Б. О необходимости разработки концептуальных основ противодействия преступлениям против общественной нравственности // Вестник Тамбовского университета. Серия Гуманитарные науки. Тамбов, 2011. Вып. 3 (95). С. 236-239.

⁴ Khusainova, O V., Valiullin, Fomicheva, O.A. Problems of formation and development of the lawmaking institute. // Journal of economics and economic education research. 2016. Volume 17, Special Issue 2 Print ISSN: 1533-3604 Online ISSN: 1533-3590 С. 443-447 .

⁵ Фомичева, О.А. Механизм правового регулирования федеративных отношений : монография. Орск : Издательство ОГТИ. – 2016. - С.36.

⁶ Закон Оренбургской области от 1 октября 2003 г. N 489/55-III-ОЗ "Об административных правонарушениях в Оренбургской области" (с изм. от 06.10.2015) // "Южный Урал", N 210, 28.10.2003, с. 2 - 3

⁷ Кодекс города Москвы об административных правонарушениях: закон г. Москвы от 21.11.2007 г. № 45 (в ред. от 24.04.2013 г.) // Ведомости Московской городской думы. 2008. 22 янв. № 12. Ст. 251.

прекращение владельцем животного его жизнеобеспечения (ч. 2 ст. 5.7);

– проведение на животном эксперимента без обезболивания или выведение животного из эксперимента причиняющими боль методами (ч. 3 ст. 5.7);

– умерщвление животного, за исключением случаев, в которых законодательством города Москвы допускается умерщвление животного (ч. 4 ст. 5.7);

– содержание домашних животных в целях использования их шкур и мяса (за исключением сельскохозяйственных животных), а равно проведение боев животных, в т. ч. с участием человека (ч. 5 ст. 5.7)

Санкцией ст. 5.7 «Кодекса города Москвы об административных правонарушениях» за все эти деяния в отношении животных независимо от квалифицирующих обстоятельств предусматривается административный штраф, при этом для граждан и должностных лиц он не дифференцируется в зависимости от квалифицирующих обстоятельств. Так, административный штраф для граждан варьируется от 2 тыс. до 2 тыс. 500 руб., а для должностных лиц – от 4 тыс. до 5 тыс. руб. При этом «Кодекс города Москвы об административных правонарушениях» предусматривает дифференциацию штрафа для юридических лиц в зависимости от того, какое именно деяние, подлежащее ответственности, оно совершило. В частности, согласно ч. 1–4 штраф для этих лиц составляет от 15 тыс. до 20 тыс. руб., а по ч. 5 – от 20 тыс. до 30 тыс. руб.

Используя опыт уже рассмотренного законодательства субъектов Российской Федерации, представляется возможным позаимствовать диспозицию и санкцию данной статьи, предварительно доработав с учетом особенностей субъектов Российской Федерации и ввести административную ответственность за жестокое обращение с животными путем закрепления в Кодексе Российской Федерации об административных правонарушениях.

Список использованной литературы :

1. Кодекс города Москвы об административных правонарушениях: закон г. Москвы от 21.11.2007 г. № 45 (в ред. от 24.04.2013 г.) // Ведомости Московской городской думы. 2008. 22 янв. № 12. Ст. 251
2. Закон Оренбургской области от 1 октября 2003 г. N 489/55-III-ОЗ "Об административных правонарушениях в Оренбургской области» (с изм. от 06.10.2015) // "Южный Урал", N 210, 28.10.2003, с. 2 – 3
3. Уголовное право России. Части Общая и Особенная: учебник / под ред. А. В. Бриллиантова. М., 2009. С. 820
4. Уголовное право России. Особенная часть: учебник / под ред. Ф. Р. Сундунова, М. В. Талан. М., 2012. С. 521
5. Осокин Р.Б. О необходимости разработки концептуальных основ противодействия преступлениям против общественной нравственности // Вестник Тамбовского университета. Серия Гуманитарные науки. Тамбов, 2011. Вып. 3 (95). С. 236-239.
6. Khusainova, O V., Valiullin, Fomicheva, O.A. Problems of formation and development of the lawmaking institute. // Journal of economics and economic education research. 2016. Volume 17, Special Issue 2 Print ISSN: 1533-3604 Online ISSN: 1533-3590 С. 443-447 .
7. Фомичева, О.А. Механизм правового регулирования федеративных отношений : монография. Орск : Издательство ОГТИ. – 2016. - С.36.

© Лысенко Д.В., Коршунов С.В., 2017

